

OCTOBRE 1949



CHAUFFAGE CENTRAL CHAPPÉE

ALBUM

DES PIÈCES DE RECHANGE
POUR CHAUDIÈRES CHAPPÉE

(Fascicule n° 1)

SOCIÉTÉ GÉNÉRALE DE FONDERIE

8, Place d'Iéna — PARIS (16°)





SOCIÉTÉ GÉNÉRALE DE FONDERIE

SOCIÉTÉ ANONYME AU CAPITAL DE 420.000.000 DE FRANCS

8, Place d'Iéna - PARIS-16^e

Tél. : KLÉber 34-00 (8 lignes)

USINES :

ANTOIGNE (Sarthe) — BELVOYE (Jura)

BOULOGNE-SUR-MER (Pas-de-Calais)

LE CATEAU (Nord) — CLACY (Aisne) — DAX (Landes)

NOYON (Oise) — PARIS-RAPÉE (Seine)

PORT-BRILLET (Mayenne)

POUILLY-SUR-SAONE (Côte-d'Or)

SAINT-MICHEL (Aisne) — SEURRE (Côte-d'Or)

SOISSONS (Aisne)

SALLES D'EXPOSITION :

170, Faubourg Saint-Honoré PARIS (8^e)

8, Place d'Iéna - PARIS (16^e)

DÉPÔTS :

BORDEAUX, 171-173, Rue d'Ornano
Tél. 812-77

CANNES, 11-13, Rue Macé
Tél. : 914-58

CLERMONT-FERRAND,
93, Boulevard Lavoisier
Tél. : 65-62

GRENOBLE, 4, Rue de New-York
Tél. : 39-64

LILLE, 41, Rue des Tanneurs
Tél. : 469-69

LYON, 241-249, Rue Garibaldi
Tél. : Moncey 15-54

MARSEILLE, 151, Chemin St-Joseph
Tél. : National 14-21

MONTLUÇON, 49, Boul. de Courtais
Tél. : 359

NANCY, 83, Rue Saint-Georges
Tél. : 30-61

NANTES, 22, Rue Pierre-Landais
Tél. : 127.00

NICE, 23 Avenue Notre-Dame
Tél. : 524-01

PARIS, 19, Rue Léon-Giraud (19^e)
Tél. : Botzaris 50-80

ROUEN, 29, Rue Verte
Tél. R 1-70-03

STRASBOURG, 70, Avenue des Vosges
Tél. 513.41

TOULOUSE, 1, Route de Revel
Tél. : 499 40.49 ou 61

VICHY, 42 Boulevard Gambetta
Tél. : 22-09

ALGER, 8, Boulevard Villaret-Joyeuse
Tél. : 667.25

BRUXELLES, 86 a, quai des Charbonnages
Tél. 26.71.21

CASABLANCA, 650, Boul. de la Gare
Tél. A 62-82 et A 44-94

GENÈVE, 2, Rue du Prieuré
Tél. : 524-01

ROTTERDAM, 39-41, Aelbrechtskade
Tél. 338-80



A L B U M

de pièces de rechange
pour chaudières " CHAPPÉE "

FASCICULE N° 1

Nous donnons dans ce premier fascicule la nomenclature de toutes les pièces entrant dans la composition des chaudières CHAPPÉE A1 A2, A3, et A4.

Sauf de très rares exceptions, indiquées d'ailleurs par un astérisque*, toutes les pièces de la fabrication actuelle ont été reproduites sur les gravures.

L'ordre suivi est le même que celui du tarif "Pièces de rechange". Chaque pièce est affectée d'un numéro qui renvoie à la gravure correspondante et permet aisément son identification.

En passant commande, il est recommandé de préciser :

- 1° Le modèle de chaudière auquel les pièces sont destinées.
- 2° Le numéro que porte chaque pièce dans l'album.
- 3° Les marques venues de fonderie sur les pièces à remplacer.

De plus, certaines pièces ayant été modifiées depuis le début de la fabrication, il est nécessaire d'indiquer l'année ou le numéro de fabrication.

CHAUDIÈRE CHAPPÉE "A" SÉRIE 1

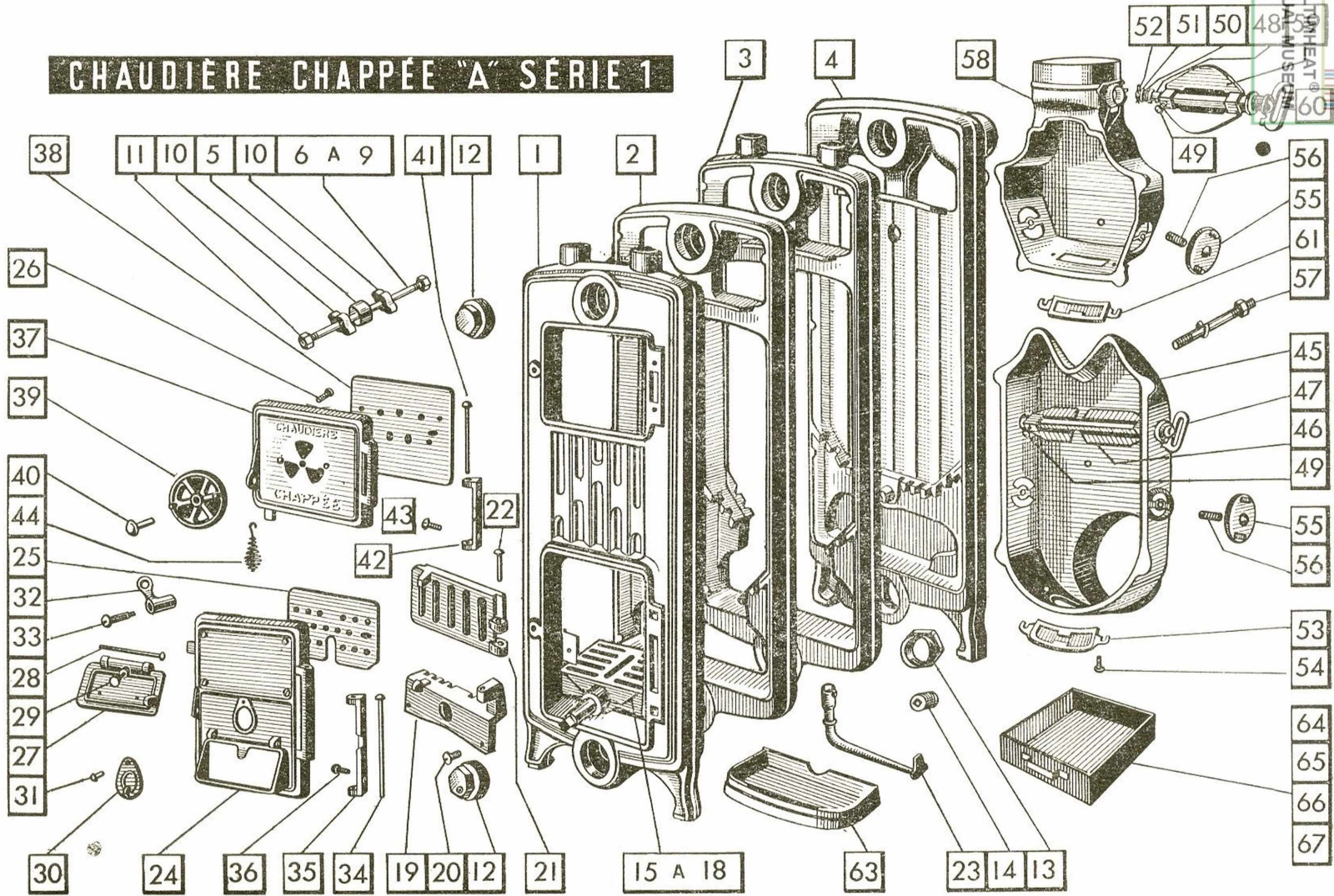

CHAUDIÈRES " CHAPPÉE A " - SÉRIE 1

CORPS DE LA CHAUDIÈRE

N°					
1	—	Élément avant.			
2	—	intermédiaire.			
3	—	intermédiaire à bossage			
4	—	arrière.			
5	—	Bague d'assemblage.			
6	—	Tringle d'assemblage nue pour chaudières	A. 104.		
7	—	—	—	—	A. 105
8	—	—	—	—	A. 106
9	—	—	—	—	A. 107
10	—	Etrier pour d°.			
11	—	Ecrou pour d°.			
12	—	Bouchon plein 50×60 mm.			
13	—	Réduction (taraudage à la demande).			
14	—	Bouchon plein 15×21 à carré intérieur.			

GRILLE OSCILLANTE ET ACCESSOIRES

15	—	Barreau oscillant pour chaudières	A. 104.
16	—	—	A. 105.
17	—	—	A. 106.
18	—	—	A. 107.
19	—	Traverse mobile.	
20	—	Vis pour d°.	
21	—	Grille verticale.	
22	—	Axe de grille verticale.	
23	—	Clé à plusieurs usages.	

PORTE DE FOYER

24	—	Porte de foyer, nue.
25	—	Contre-porte.
26	—	Vis de fixation de la contre-porte.
27	—	Volet de prise d'air.

N°

28	—	Axe d'articulation du volet.
29	—	Vis de réglage du volet.
30	—	Volet de l'axe d'articulation de grille.
31	—	Rivet de fixation du volet de grille.
32	—	Mentonnet de porte.
33	—	Vis de fixation du mentonnet.
34	—	Axe de la charnière de la porte.
35	—	Chape de la charnière de la porte.
36	—	Vis de fixation de la chape.

PORTE DE CHARGEMENT

37	—	Porte de chargement nue.
38	—	Contre-porte.
26	—	Vis de fixation.
39	—	Papillon de prise d'air.
40	—	Rivet de fixation du papillon.
32	—	Mentonnet de fermeture.
33	—	Vis de fixation du mentonnet.
41	—	Axe de la charnière de la porte.
42	—	Chape.
43	—	Vis de fixation de la chape.
44	—	Poignée torsadée.

BUSE DE FUMÉE ARRIÈRE

45	—	Buse de fumée arrière nue.
46	—	Papillon de buse.
47	—	Poignée-axe du papillon.
48	—	Bague tourillon.
49	—	Vis de fixation du papillon sur la poignée-axe.
50	—	Ressort de l'axe droit du papillon.
51	—	Rondelle de l'axe droit du papillon.
52	—	Goupille fendue de la poignée-axe du papillon.

N°

53	—	Tampon de ramonage et de coupe-tirage.
54	—	Vis de fixation pour d°.
62 *	—	Prisonnier avec écrou pour fixation de la buse de fumée.
55	—	Volet d'air formant coupe-tirage.
56	—	Axe du volet d'air formant coupe-tirage.
57	—	Goujon central de fixation de la buse avec écrou et rondelle "Crower".

BUSE DE FUMÉE DESSUS

58	—	Buse de fumée dessus nue.
59	—	Papillon pour buse dessus.
60	—	Poignée-axe du papillon.
48	—	Bague tourillon.
49	—	Vis de fixation du papillon sur la poignée-axe.
61	—	Tampon de ramonage et de coupe-tirage.
54	—	Vis de fixation du tampon.
51	—	Rondelle de la poignée-axe du papillon.
50	—	Ressort de la poignée-axe du papillon.
52	—	Goupille fendue de la poignée-axe du papillon.
62 *	—	Prisonnier avec écrou pour fixation de la buse de fumée.
55	—	Volet d'air formant coupe-tirage.
56	—	Axe du volet d'air formant coupe-tirage.
57	—	Goujon central de fixation de la buse avec écrou et rondelle "Crower".

CENDRIER

63	—	Bavette extérieure.
64	—	Cendrier intérieur en tôle pour chaudières
65	—	—
66	—	—
67	—	—

CHAUDIERE CHAPPÉE "A" SÉRIE 2

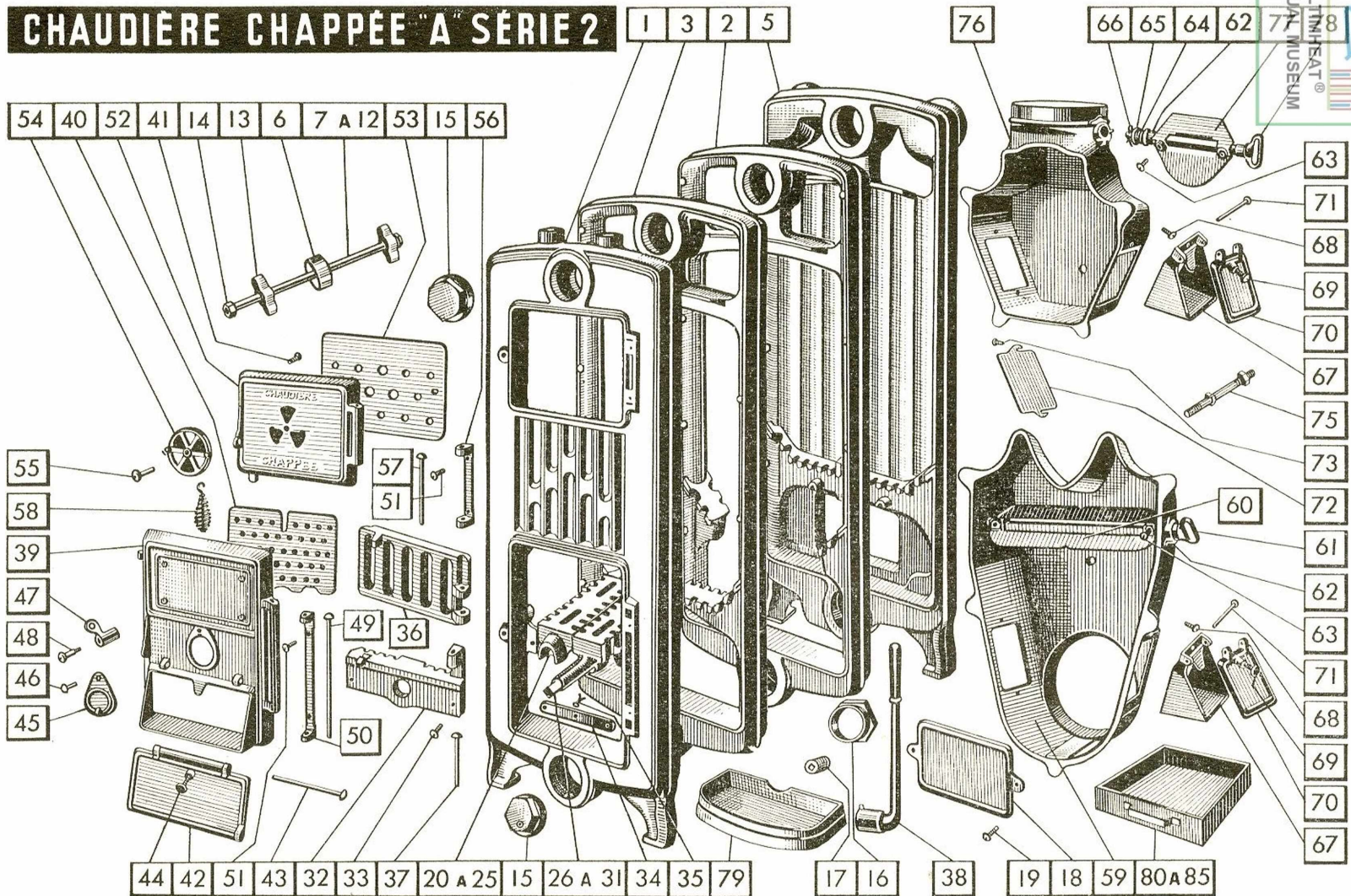

CHAUDIÈRES " CHAPPÉE A " - SÉRIE 2

CORPS DE LA CHAUDIÈRE

N°					
1	—	Élément avant.			
2	—	intermédiaire à grille oscillante.			
3	—	intermédiaire à grille fixe.			
4	*	intermédiaire à bossages (à grille oscillante seulement)			
5	—	arrière.			
6	—	Bague d'assemblage.			
7	—	Tringle d'assemblage nue pour chaudières	A. 205.		
8	—	—	A. 206.		
9	—	—	A. 207.		
10	—	—	A. 208.		
11	—	—	A. 209.		
12	—	—	A. 210.		
13	—	Etrier pour d°			
14	—	Écrou pour d°.			
15	—	Bouchon plein 66×76 mm.			
16	—	Réduction (spécifier le taraudage).			
17	—	Bouchon plein 15×21 mm. à carré intérieur.			
18	—	Trappe de visite sur élément arrière.			
19	—	Vis de fixation pour d°.			

GRILLE OSCILLANTE ET ACCESSOIRES

20	—	Barreau de côté oscillant pour chaudières	A. 205.
21	—	—	A. 206.
22	—	—	A. 207.
23	—	—	A. 208.
24	—	—	A. 209.
25	—	—	A. 210.
26	—	Barreau de milieu oscillant pour chaudières	A. 205.
27	—	—	A. 206.
28	—	—	A. 207.
29	—	—	A. 208.
30	—	—	A. 209.
31	—	—	A. 210.
32	—	Traverse support de grille.	
33	—	Vis de fixation pour d°.	
34	—	Bielle de grille.	
35	—	Coupille pour bielle.	
36	—	Grille verticale mobile	
37	—	Axe de grille verticale.	
38	—	Lévier de manœuvre.	

PORTE DE FOYER

N°	
39	— Porte de foyer nue.
40	— Contre-porte.
41	— Vis de fixation de la contre-porte.
42	— Volet de prise d'air.
43	— Axe d'articulation du volet.
44	— Vis de réglage du volet.
45	— Volet de l'axe d'articulation de grille.
46	— Rivet de fixation du volet de grille.
47	— Mentonnet de porte.
48	— Vis de fixation du mentonnet.
49	— Axe de la charnière de la porte.
50	— Chape.
51	— Vis de fixation de la chape.

PORTE DE CHARGEMENT

52	— Porte de chargement nue.
53	— Contre-porte.
41	— Vis de fixation de la contre-porte.
54	— Papillon de prise d'air.
55	— Rivet de fixation du papillon.
47	— Mentonnet de fermeture.
48	— Vis de fixation du mentonnet.
56	— Chape.
57	— Axe de la charnière de la porte.
51	— Vis de fixation de la chape.
58	— Poignée torsade.

BUSE DE FUMÉE ARRIÈRE

59	— Buse de fumée arrière nue.
60	— Papillon.
61	— Poignée axe du papillon.
62	— Bague tourillon.
63	— Vis de fixation du papillon sur la poignée-axe.
64	— Ressort de l'axe du papillon.
65	— Rondelle de l'axe du papillon.
66	— Coupille fendue de l'axe du papillon.

N°

67	— Siège de coupe-tirage.
68	— Vis de fixation du siège de coupe-tirage
69	— Vis de réglage du volet de coupe-tirage.
70	— Volet de coupe-tirage.
71	— Axe d'articulation du volet de coupe-tirage.
72	— Plaque de fermeture.
73	— Vis de fixation de la plaque de fermeture.
74	* Prisonnier avec écrou de fixation de buse.
75	— Goujon central de fixation de buse avec écrou et rondelle " Grower "

BUSE DE FUMÉE DESSUS

76	— Buse de fumée dessus nue.
77	— Papillon.
78	— Poignée-axe du papillon.
62	— Bague tourillon.
63	— Vis de fixation du papillon sur la poignée-axe.
64	— Ressort de l'axe du papillon.
65	— Rondelle de l'axe du papillon.
66	— Coupille fendue de l'axe du papillon.
67	— Siège du coupe-tirage.
68	— Vis de fixation du siège de coupe-tirage
69	— Vis de réglage du volet de coupe-tirage.
70	— Volet de coupe-tirage.
71	— Axe d'articulation du volet de coupe-tirage.
72	— Plaque de fermeture.
73	— Vis de fixation de la plaque de fermeture.
74	* Prisonnier avec écrou de fixation de buse.
75	— Goujon central de fixation de buse avec écrou et rondelle " Grower "

CENDRIER

79	— Bavette extérieure.
80	— Cendrier intérieur en tôle pour chaudières
81	— — — — — A. 206.
82	— — — — — A. 207.
83	— — — — — A. 208.
84	— — — — — A. 209.
85	— — — — — A. 210.



CHAUDIÈRE CHAPPÉE "A" SÉRIE 3

69 71 18 1 3 2 6

90 80 79 78 77 76

52 65 66 68 72 17 16 7 8 A 15

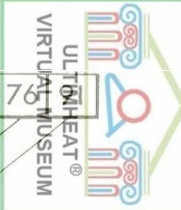
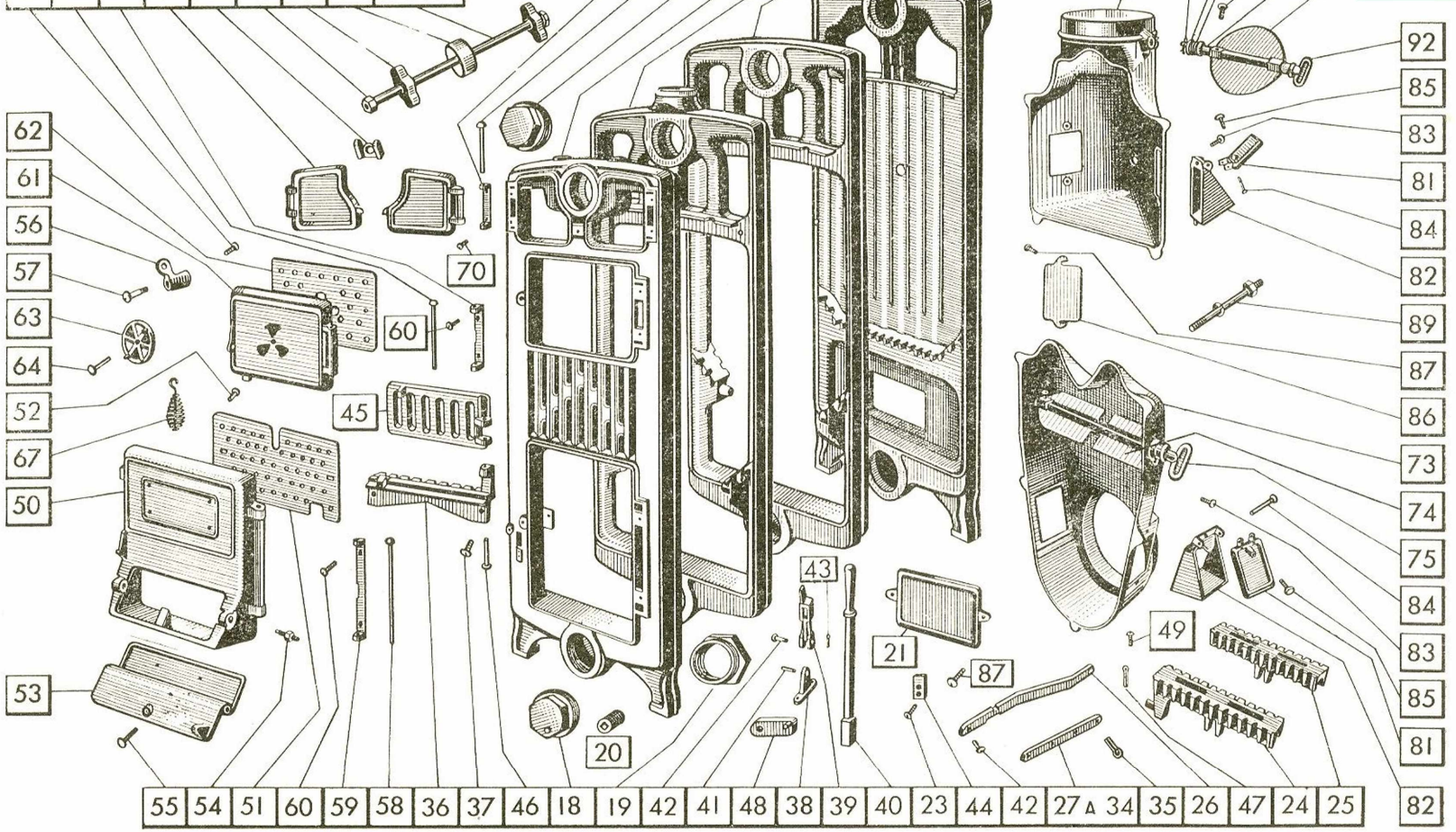

CHAUDIÈRES " CHAPPÉE A " - SÉRIE 3

CORPS DE LA CHAUDIERE

- N° 1 — Élément avant.
 2 — — intermédiaire à grille oscillante.
 3 — — intermédiaire à grille oscillante avec tubulure de départ.
 4 * — intermédiaire à grille fixe.
 5 * — intermédiaire à grille fixe avec tubulure de départ.
 6 — — arrière.
 7 — Bague d'assemblage.
 8 — Tringle d'assemblage nue pour chaudières A. 306.
 9 — — — — — — — — — — A. 307.
 10 — — — — — — — — — — A. 308.
 11 — — — — — — — — — — A. 309.
 12 — — — — — — — — — — A. 310.
 13 — — — — — — — — — — A. 311.
 14 — — — — — — — — — — A. 312.
 15 — — — — — — — — — — A. 313.
 16 — Etrier pour d°.
 17 — Ecrou pour d°.
 18 — Bouchon plein 80X90 mm.
 19 — Réduction (spécifier le taraudage).
 20 — Bouchon plein 15X21 mm. à carré intérieur.
 21 — Trappe de visite sur élément arrière.
 22 * — Tampon de fermeture de l'orifice du passage de la bielle motrice.
 23 * — Vis de fixation pour d°.
 87 — Vis de fixation de la trappe de visite.

GRILLE OSCILLANTE ET ACCESSOIRES

- 24 — Barreau de grille moteur.
 25 — — intermédiaire.
 26 — Bielle motrice.
 27 — — d'accouplement pour chaudières A. 306.
 28 — — — — — — — — — — A. 307.
 29 — — — — — — — — — — A. 308.
 30 — — — — — — — — — — A. 309.
 31 — — — — — — — — — — A. 310.
 32 — — — — — — — — — — A. 311.
 33 — — — — — — — — — — A. 312.
 34 — — — — — — — — — — A. 313.
 35 — Goupille de fixation des barreaux oscillants à la bielle d'accouplement.
 36 — Traverse support de grille.

- N° 37 — Vis de fixation pour d°
 38 — Pivot.
 39 — Chape.
 40 — Levier de manœuvre.
 41 — Prisonnier de fixation du pivot
 42 — Axe d'articulation de la chape de fixation de la bielle motrice sur cette chape.
 43 — Goupille des axes de la chape.
 44 — Plaquette de butée de la bielle motrice.
 23 — Vis de fixation de la plaquette ci-dessus.
 45 — Grille verticale mobile.
 46 — Axe de fixation de la grille verticale mobile.
 47 — Goupille de fixation de la bielle motrice au barreau moteur.
 48 — Verrou de blocage de la grille oscillante.
 49 — Vis de fixation du verrou.

PORTE DE FOYER

- 50 — Porte de foyer nue.
 51 — Contre-porte.
 52 — Vis de fixation de la contre-porte.
 53 — Volet de prise d'air équilibré.
 54 — Vis d'articulation du volet de prise d'air.
 55 — Vis de réglage du volet de prise d'air.
 56 — Mentonnet de fermeture de la porte.
 57 — Vis de fixation du mentonnet.
 58 — Axe de la charnière de la porte.
 59 — Chape de la charnière de la porte.
 60 — Vis de fixation de la chape.

PORTE DE CHARGEMENT

- 61 — Porte de chargement nue.
 62 — Contre-porte.
 52 — Vis de fixation de la contre-porte.
 63 — Papillon de prise d'air.
 64 — Rivet de fixation du papillon de prise d'air.
 56 — Mentonnet de fermeture de la porte.
 57 — Vis de fixation du mentonnet.
 65 — Axe de la charnière de la porte.
 60 — Vis de fixation de la chape.
 66 — Chape de la charnière de la porte.
 67 — Poignée torsade.

PORTE DE RAMONAGE

- 68 — Porte de ramonage nue (droite ou gauche).
 69 — Chape des portes de ramonage.

- N° 70 — Vis de fixation des chapes.
 71 — Axe des charnières des portes.
 72 — Loquet de fermeture des portes.
 60 — Vis de fixation du loquet de fermeture.

BUSE DE FUMÉE ARRIERE

- 73 — Buse de fumée arrière nue.
 74 — Papillon.
 75 — Poignée-axe de papillon.
 76 — Bague tourillon de la poignée-axe.
 77 — Vis de fixation du papillon sur la poignée-axe.
 78 — Ressort de la poignée axe.
 79 — Rondelle de la poignée-axe.
 80 — Goupille de la poignée-axe.
 81 — Volet du coupe-tirage.
 82 — Siège du coupe-tirage.
 83 — Vis de fixation du siège de coupe-tirage.
 84 — Axe d'articulation du volet de coupe-tirage.
 85 — Vis de réglage du volet de coupe-tirage.
 86 — Plaque de fermeture.
 87 — Vis de fixation de la plaque de fermeture.
 88 * — Prisonnier avec écrou de fixation de la buse.
 89 — Goujon central de fixation de la buse avec écrou et rondelle " Grower ".

BUSE DE FUMÉE DESSUS

- 90 — Buse de fumée dessus nue.
 91 — Papillon.
 92 — Poignée-axe de papillon.
 76 — Bague tourillon de la poignée-axe.
 77 — Vis de fixation du papillon sur la poignée-axe.
 78 — Ressort de la poignée axe.
 79 — Rondelle de la poignée-axe.
 80 — Goupille de la poignée-axe.
 82 — Siège du coupe-tirage.
 83 — Vis de fixation du siège de coupe-tirage.
 81 — Volet du coupe-tirage.
 84 — Axe d'articulation du volet de coupe-tirage.
 85 — Vis de réglage du volet de coupe-tirage.
 86 — Plaque de fermeture.
 87 — Vis de fixation de la plaque de fermeture.
 88 * — Prisonnier avec écrou de fixation de la buse.
 89 — Goujon central de fixation de la buse avec écrou et rondelle " Grower ".

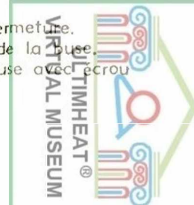

CHAUDIÈRE CHAPPÉE "A" SÉRIE 4

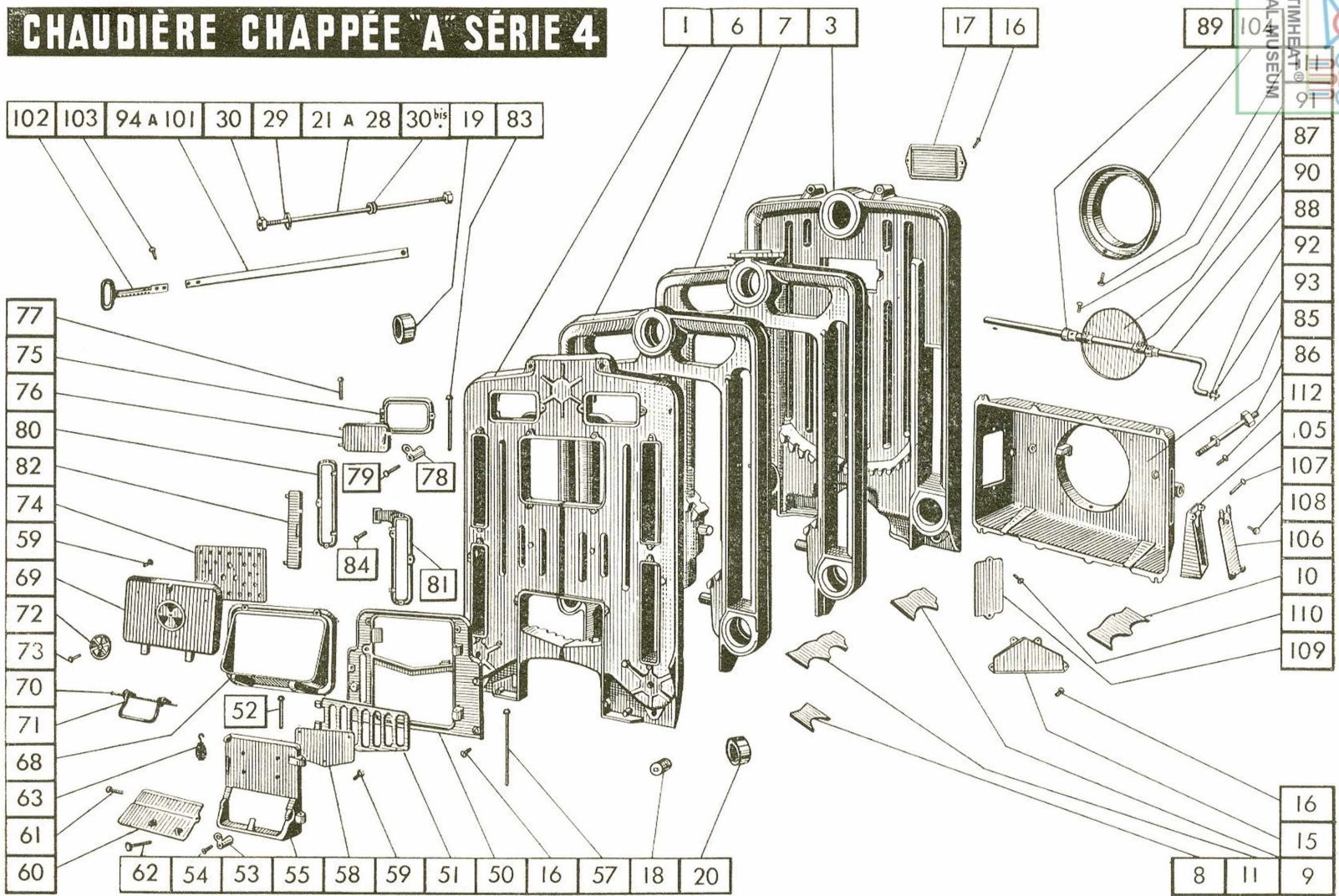

CHAUDIÈRES " CHAPPÉE A " - SÉRIE 4

CORPS DE LA CHAUDIERE

- N°
- 1 — Élément avant pour chauffage au charbon.
 - 2 — — — — — au mazout.
 - 3 — — arrière.
 - 4 — — intermédiaire à grille fixe.
 - 5 — — intermédiaire à grille fixe avec tubulure de départ.
 - 6 — — intermédiaire à grille oscillante.
 - 7 — — intermédiaire à grille oscillante avec tubulure de départ.
 - 8 — Plaque de retour de flammes pour 1 section.
 - 9 — — — — — 1 section 1/2.
 - 10 — — — — — 2 sections.
 - 11 — — — — — 2 sections 1/2.
 - 12 — Tampon d'orifice de la barre de manœuvre de grille sur élément AV.
 - 13 — Tampon d'orifice de la barre de manœuvre de grille sur élément AR.
 - 14 — Vis de fixation des tampons ci-dessus.
 - 15 — Trappe de visite intérieure sur élément arrière.
 - 16 — Vis de fixation de la trappe de visite.
 - 17 — Plaque obturatrice supérieure sur élément arrière.
 - 16 — Vis de fixation de la plaque obturatrice.
 - 18 — Bouchon 20x27 mm. à carré intérieur.
 - 19 — Bague d'assemblage supérieure.
 - 20 — Bague d'assemblage inférieure.
 - 21 — Tringle d'assemblage nue pour chaudières A. 405.
 - 22 — — — — — A. 406.
 - 23 — — — — — A. 407.
 - 24 — — — — — A. 408.
 - 25 — — — — — A. 409.
 - 26 — — — — — A. 410.
 - 27 — — — — — A. 411.
 - 28 — — — — — A. 412.
 - 29 — Rondelle pour tringle d'assemblage.
 - 30 — Ecrrou pour tringle d'assemblage.
 - 30 bis — Rondelle " Grower " pour tringle d'assemblage.

GRILLE OSCILLANTE ET ACCESSOIRES

- N°
- 31 — Barreau de grille.
 - 32 — Bielle de manœuvre pour chaudières A. 405.
 - 33 — — — — — A. 406.
 - 34 — — — — — A. 407.
 - 35 — — — — — A. 408.
 - 36 — — — — — A. 409.
 - 37 — — — — — A. 410.
 - 38 — — — — — A. 411.
 - 39 — — — — — A. 412.
 - 40 — Bielle extérieure du mouvement de la grille.
 - 41 — Verrou de blocage de la bielle de manœuvre.
 - 42 — Plaquette de butée de la bielle de manœuvre.
 - 43 — Levier de manœuvre de la grille oscillante.
 - 44 — Chape du levier de manœuvre de grille oscillante.
 - 45 — Axe de la bielle extérieure du mouvement de la grille.
 - 46 — Rondelle pour axe ci-dessus.
 - 47 — Goupille fendue pour axe ci-dessus.
 - 48 — Axe de la bielle de manœuvre.
 - 46 — Rondelle pour axe ci-dessus.
 - 47 — Goupille fendue pour axe ci-dessus.
 - 49 — Axe du verrou de blocage.
 - 14 — Vis de fixation de la plaquette de butée de bielle de manœuvre.

PORTE DE FOYER

- 50 — Cadre de porte, nu.
- 51 — Grille verticale.
- 52 — Axe de la grille verticale.
- 16 — Vis pour fixation du cadre de la porte de foyer.
- 53 — Mentonnet de fermeture.
- 54 — Vis de fixation du mentonnet.
- 55 — Porte de foyer nue.
- 56 — Porte de foyer pleine nue pour chauffage au mazout.
- 57 — Axe de la porte de foyer.
- 58 — Contre-porte.
- 59 — Vis de fixation de la contre-porte.
- 60 — Volet de prise d'air.
- 61 — Vis pour articulation du volet de prise d'air.

N°

- 62 — Vis de réglage du volet de prise d'air
- 63 — Poignée torsade.
- 64 — Oreille d'articulation du mouvement de grille.
- 65 — Tampon d'obturation du passage de bielle (pour chaudière à grille fixe).
- 14 — Vis avec écrou pour de.
- 14 — Vis sans écrou pour de.
- 66 — Plaque obturatrice avec contre-porte en demi-lune.
- 67 — Vis de fixation de la plaque obturatrice.

PORTE DE CHARGEMENT

- 68 — Cadre de porte nu.
- 16 — Vis de fixation du cadre de la porte de chargement.
- 69 — Porte de chargement nue.
- 70 — Axe pour porte de chargement.
- 71 — Butée de porte de chargement.
- 72 — Papillon de prise d'air.
- 73 — Rivet de fixation du papillon de prise d'air.
- 74 — Contre-porte.
- 59 — Vis de fixation de la contre-porte.
- 63 — Poignée torsade.

PORTES DE RAMONAGE SUPERIEURES

- 75 — Cadre de porte, nu.
- 16 — Vis de fixation de cadre de porte.
- 76 — Porte de ramonage supérieure (dr. ou g.) nue
- 77 — Axe de porte de ramonage supérieure.
- 78 — Mentonnet de fermeture.
- 79 — Axe de fixation du mentonnet et du cadre.

PORTES DE RAMONAGE LATERALES

- 80 — Cadre de porte, nu.
- 81 — Cadre de porte, avec support de poignée de registre (droite ou gauche).
- 16 — Vis de fixation des cadres de porte.
- 82 — Porte de ramonage latérale (dr. ou g.) nue.
- 83 — Axe pour porte de ramonage.
- 78 — Mentonnet de fermeture.
- 84 — Axe de fixation du mentonnet.



SÉRIE 4

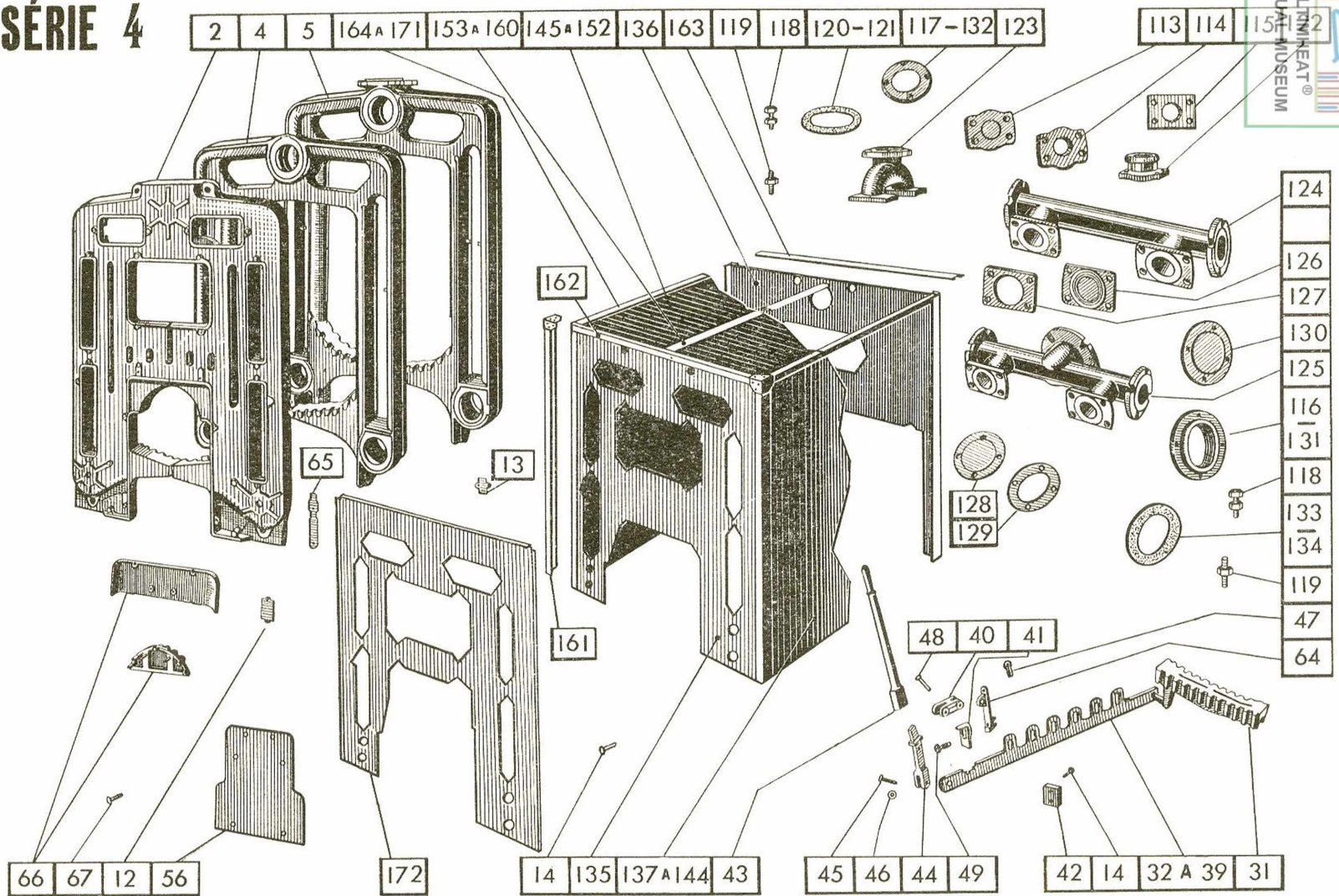

CHAUDIÈRES " CHAPPÉE A " - SÉRIE 4 (suite)

BUSE DE FUMÉE

N°		
85	— Corps de buse	
86	— Coujon de fixation du corps de buse avec écrou et rondelle " Grower ".	
87	— Registre.	
88	— Arbre de registre.	
89	— Bague-tourillon pour arbre de registre	
90	— Vis de fixation du registre sur l'arbre.	
91	— Vis de fixation des bagues-tourillons sur l'arbre.	
92	— Rondelle pour arbre de registre.	
93	— Coupille pour arbre de registre.	
94	— Bielle de commande du registre pr chaud.	A. 405.
95	— — — — —	A. 406.
96	— — — — —	A. 407.
97	— — — — —	A. 408.
98	— — — — —	A. 409.
99	— — — — —	A. 410.
100	— — — — —	A. 411.
101	— — — — —	A. 412.
102	— Poignée dentée de commande du registre	
103	— Boulon pour fixation de la poignée sur la bielle de registre.	
104	— Colletterte réductrice.	
105	— Cadre de coupe-tirage.	
106	— Volet de coupe-tirage.	
107	— Axe du volet de coupe-tirage.	
108	— Vis de réglage du volet.	
109	— Tampon de buse.	
110	— Vis de fixation du tampon.	
111	— Vis de fixation de la colletterte réductrice.	
112	— Vis de fixation du cadre de coupe-tirage.	

COLLECTEUR DE DÉPART

113	— Bride rectangulaire pleine en fonte.
114	— Bride rectangulaire en fonte pour départ sur élément, taraudée jusqu'à 66/76 mm. (spécifier le taraudage).
115	— Bride rectangulaire en acier pour départ sur élément, alésée jusqu'à 76 mm. (spécifier le diamètre d'alésage).

N°

116	— Bride ronde en fonte, diamètre 210 mm. pour collecteur de départ taraudée jusqu'à 102x114 mm. (spécifier le taraudage).
117	— Bride ronde en acier, diamètre 210 mm. pour collecteur de départ alésée jusqu'à 116 mm. (spécifier le diamètre d'alésage).
118	— Boulon avec écrou pour fixation de la bride sur le collecteur.
119	— Prisonnier avec écrou pour fixation du collecteur sur l'élément intermédiaire
120	— Joint caoutchouc 75x110 mm.
121	— Joint caoutchouc 115x150 mm.
122	— Réducteur inversé de 66x76 mm. à 80x90 mm.
123	— Collecteur de départ.

COLLECTEUR DE RETOUR

124	— Collecteur à 2 orifices.
125	— Collecteur à 3 orifices.
126	— Bride rectangulaire pleine en fonte pour élément arrière.
127	— Bride rectangulaire en fonte pour retour sur l'élément arrière, taraudée jusqu'à 66x76 mm. (spécifier le taraudage).
128	— Bride ronde pleine en fonte, diamètre 180 mm., à poser en bout sur le collecteur.
129	— Bride ronde en fonte, diamètre 180 mm., pour retour en bout sur le collecteur, taraudée jusqu'à 80x90 mm. (spécifier le taraudage).
130	— Bride ronde pleine en fonte, diamètre 250 mm., pour orifice central du collecteur.
131	— Bride ronde en fonte, diamètre 250 mm., pour retour au centre sur le collecteur, taraudée jusqu'à 102x114 mm. (spécifier le taraudage).
132	— Bride ronde en acier, diamètre 250 mm., pour retour au centre sur le collecteur, alésée jusqu'à 135 mm. (spécifier le diamètre d'alésage).
133	— Boulon avec écrou pour fixation de la bride sur le collecteur
134	— Prisonnier avec écrou pour fixation du collecteur sur l'élément arrière.
120	— Joint caoutchouc 75x110 mm.
133	— Joint caoutchouc 90x130 mm.
134	— Joint caoutchouc 130x170 mm.

ENVELOPPE CALORIFUGÉE

N°

135	— Tôle de façade avant.	
136	— Tôle de façade arrière.	
137	— Tôle de côté (dr. ou g.) pour chaudières	A. 405.
138	— — — — —	A. 406.
139	— — — — —	A. 407.
140	— — — — —	A. 408.
141	— — — — —	A. 409.
142	— — — — —	A. 410.
143	— — — — —	A. 411.
144	— — — — —	A. 412.
145	— Tôle supérieure (dr. ou g.) pr chaudières	A. 405.
146	— — — — —	A. 406.
147	— — — — —	A. 407.
148	— — — — —	A. 408.
149	— — — — —	A. 409.
150	— — — — —	A. 410.
151	— — — — —	A. 411.
152	— — — — —	A. 412.
153	— Coulisseau plat d'assemblage des tôles supérieures entre elles, pour chaudières	A. 405.
154	— d°, pour chaudières	A. 406.
155	— d°, pour chaudières	A. 407.
156	— d°, pour chaudières	A. 408.
157	— d°, pour chaudières	A. 409.
158	— d°, pour chaudières	A. 410.
159	— d°, pour chaudières	A. 411.
160	— d°, pour chaudières	A. 412.
161	— Coulisseau vertical d'assemblage des côtés avec les façades.	
162	— Coulisseau d'assemblage des tôles supérieures avec la façade avant.	
163	— Coulisseau d'assemblage des tôles supérieures avec la façade arrière.	
164	— Coulisseau d'assemblage des tôles supérieures avec les côtés pour chaudières	A. 405.
165	— d°, pour chaudières	A. 406.
166	— d°, pour chaudières	A. 407.
167	— d°, pour chaudières	A. 408.
168	— d°, pour chaudières	A. 409.
169	— d°, pour chaudières	A. 410.
170	— d°, pour chaudières	A. 411.
171	— d°, pour chaudières	A. 412.
172	— Tôle de façade avant pour chaudière	

CHAUDIÈRE *Choyrée* AX 2

CORPS DE CHAUDIÈRE

N°					
1	—	Élément avant.			
2	—	Intermédiaire avant à bossages.			
3	—	Intermédiaire à bride.			
4	—	Intermédiaire normal.			
5	—	arrière.			
6	—	Nipple sphérique.			
7	—	Tringles d'assemblage supér. et infér. pour AX-204.			
8	—	—	—	—	AX-205.
9	—	—	—	—	AX-206.
10	—	—	—	—	AX-207.
11	—	—	—	—	AX-208.
12	—	—	—	—	AX-209.
13	—	Ecrou borgne pour ci-dessus.			
14	—	Rondelle pour ci-dessus.			
15	—	Rondelle double spire.			
16	—	Ecrou pour ci-dessus.			
17	—	Bouchon plein 66 × 76.			
18	—	Bouchon plein 50 × 60.			

GRILLE OSCILLANTE ET ACCESSOIRES

19	—	Barreau de grille arrière.			
20	—	Barreau de grille normal.			
21	—	Traverse mobile.			
22	—	Bielle de manœuvre pour AX-204.			
23	—	—	—	—	AX-205.
24	—	—	—	—	AX-206.
25	—	—	—	—	AX-207.
26	—	—	—	—	AX-208.
27	—	—	—	—	AX-209.
28	—	Maneton de manœuvre.			
29	—	Levier de manœuvre.			
30	—	Goupille de fixation de la bielle et du levier.			
31	—	Rondelle ø 21 pour levier.			
32	—	Rondelle ø 16,5 pour bielle.			
33	—	Tube entretoise de levier de manœuvre.			
34	—	Bouchon de côté.			
35	—	Grille de face.			

PORTE DE CHARGEMENT

36	—	Porte.			
37	—	Contre-porte.			
38	—	Vis pour ci-dessus.			
39	—	Chape de porte.			
40	—	Vis de fixation pour ci-dessus.			

N°

41	—	Axe de charnière de porte.			
42	—	Clapet de prise d'air.			
43	—	Axe de clapet.			
44	—	Vis de réglage de clapet.			
45	—	Mentonnet de fermeture.			
46	—	Axe de mentonnet.			
47	—	Poignée torsadée.			

PORTE DE FOYER

48	—	Porte.			
49	—	Joint amiante de porte.			
50	—	Contre-porte.			
51	—	Vis pour ci-dessus.			
52	—	Chape de porte.			
53	—	Vis de fixation pour ci-dessus.			
54	—	Axe de charnière de porte.			
42	—	Clapet de prise d'air.			
43	—	Axe de clapet.			
44	—	Vis de réglage de clapet.			
55	—	Poignée de fermeture réglable.			
56	—	Axe de fixation de poignée.			
57	—	Boulon pour réglage de serrage de poignée.			
47	—	Poignée torsadée.			

BUSE DE FUMÉE DESSUS

58	—	Buse dessus.			
59	—	Goujon de fixation avec écrou et rondelle.			
60	—	Papillon de buse dessus.			
61	—	Poignée axe de papillon.			
62	—	Goupille pour ci-dessus.			
63	—	Bague tourillon.			
64	—	Ressort de l'axe de papillon.			
65	—	Rondelle ø 14 pour ci-dessus.			
66	—	Goupille pour ci-dessus.			
67	—	Tampon de ramonage.			
68	—	Vis de fixation pour ci-dessus.			
69	—	Collerette de réduction.			
70	—	Vis et écrou de fixation pour ci-dessus.			

BUSE DE FUMÉE ARRIÈRE

71	—	Buse arrière.			
59	—	Goujon de fixation avec écrou et rondelle.			
72	—	Papillon de buse arrière.			

N°

61	—	Poignée axe de papillon.			
62	—	Goupille fendue pour ci-dessus.			
63	—	Bague tourillon.			
64	—	Ressort de l'axe de papillon.			
65	—	Rondelle ø 14 pour ci-dessus.			
66	—	Goupille pour ci-dessus.			
67	—	Tampon de ramonage.			
68	—	Vis de fixation pour ci-dessus.			
69	—	Collerette de réduction.			
70	—	Vis et écrou de fixation pour ci-dessus.			

DÉPART DESSUS

73	—	Joint caoutchouc entoilé.			
74	—	Bride fonte taraudée à la demande.			
75	—	Bride fonte d'obturation pleine.			
76	—	Boulon de fixation avec rondelle pour ci-dessus.			

DÉPARTS ARRIÈRE LATÉRAUX

77	—	Joint caoutchouc entoilé.			
78	—	Bride fonte taraudée à la demande.			
79	—	Bride fonte d'obturation pleine.			
80	—	Goujon de fixation de bride.			
81	—	Rondelle pour ci-dessus.			
82	—	Ecrou pour ci-dessus.			

RETOUR ARRIÈRE

77	—	Joint caoutchouc entoilé.			
83	—	Bride fonte taraudée à la demande avec orifice pour robinet de vidange.			
84	—	Goujon de fixation de bride.			
81	—	Rondelle pour ci-dessus.			
82	—	Ecrou pour ci-dessus.			

ACCESSOIRES

85	—	Bavette fonte.			
86	—	Robinet de vidange.			
87	—	Clé pour ci-dessus.			

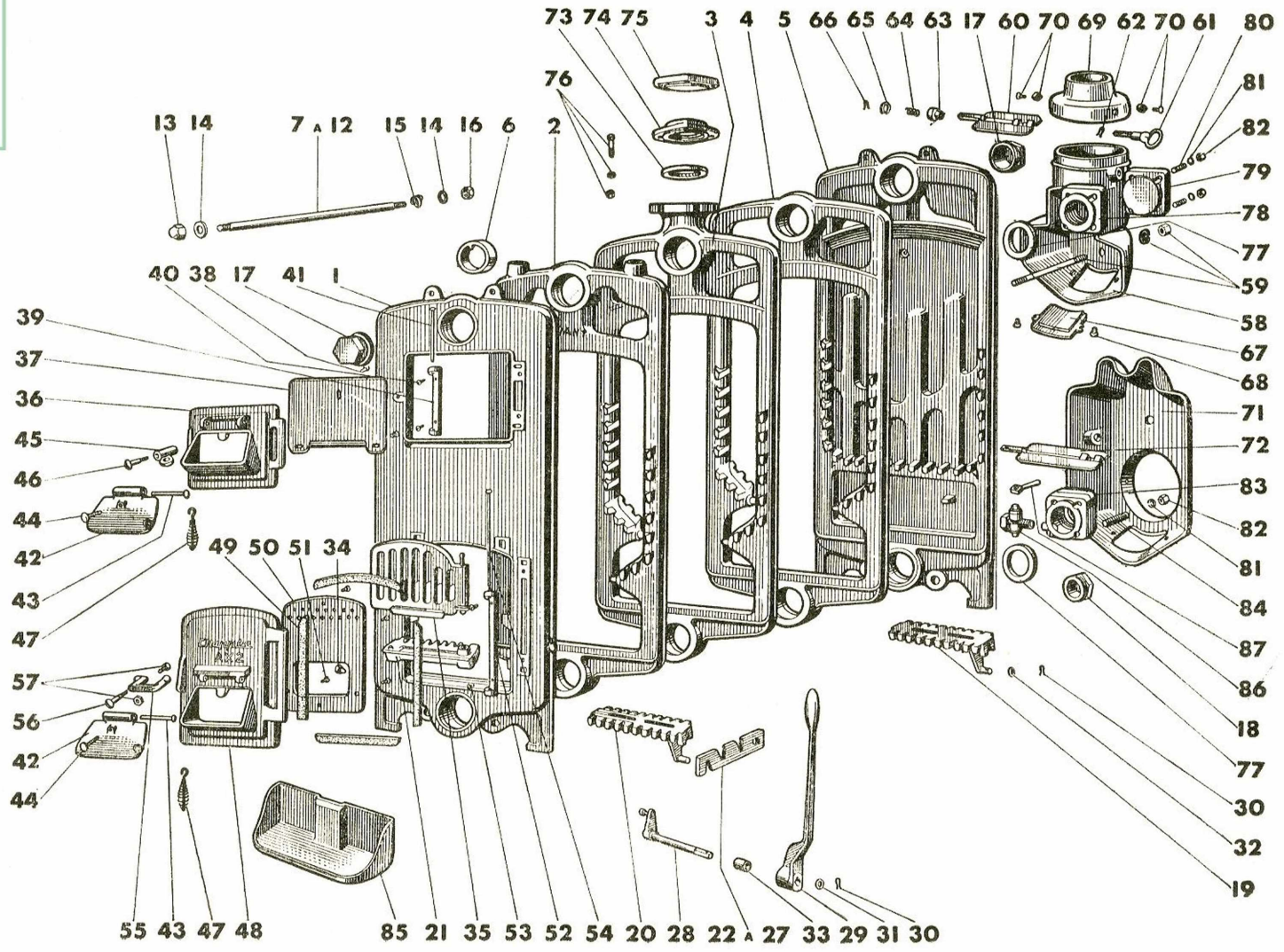





ULTIMHEAT®
VIRTUAL MUSEUM



~~150~~
~~150~~
~~80~~
~~80~~
~~150~~
~~150~~
1875
~~150~~
8

150
~~150~~
~~150~~
~~150~~